

發文方式：紙本遞送

檔 號：

保存年限：

中央選舉委員會 函

地址：10055臺北市中正區徐州路5號10F
承辦人：徐易麟
電話：02-2356-5607
傳真：02-2397-6900
電子信箱：news@cec.gov.tw

受文者：本會綜合規劃處

發文日期：中華民國104年9月10日

發文字號：中選綜字第1043050245號

速別：普通件

密等及解密條件或保密期限：

附件：如文

主旨：檢送本會「104年行政院所屬機關推動性別平等業務輔導考核」實地考核會議紀錄，請查照。

說明：依據行政院秘書長104年8月19日院臺性平字第1040143226號函辦理。

正本：行政院性別平等處

副本：本會綜合規劃處、選務處、法政處、秘書室、人事室、政風室、主計室（均含附件）

主任委員 劉 義 周

「104 年行政院所屬機關推動性別平等業務輔導考核」實地考核 會議紀錄

壹、 時間：104 年 9 月 3 日（星期二）上午 9 時

貳、 地點：中央選舉委員會 10 樓第一會議室

參、 主持人：陳副主任委員文生

紀錄：徐易麟

肆、 出（列）席人員：(如附件 1)

伍、 主席致詞：(略)

陸、 報告事項：

案由：本會 104 年性別平等業務實地考核業務簡報，詳附件 2。

考核委員提問事項：

一、 楊明磊委員：

在宣導部分，就本身聽廣播經驗，政府在政策推動上，經常是透過男性對女性說明；而在社會福利方面，經常是女性對男性說明；這現象似乎反映社會大眾對性別的刻板印象，建議中選會在做選務宣導時應注意此現象。

二、 黃馨慧委員：

(一)在國際交流部分，貴會表示，德國 KAS 基金會在華舉辦「亞洲女性國會議員會議」，期間曾拜訪中選會，雙方並就選舉實務中女性保障議題及我國婦女參政情形熱烈討論，未來貴會是否可以再進一步主動辦理類似國際交流活動？

(二)在結合民間私部門推動性別平等上，貴會是否訂有相關計畫、措施或方案？

(三)在推動性別平等政策綱領上，貴會所提出的宣導計畫及性騷擾防治申訴要點係為業務本身就必須推動事項，是否可以提出其他為推動性別

平等所額外訂定的計畫、措施或方案?

三、 顧燕翎委員：

- (一)在 CEDAW 辦理情形有關法規檢視部分，據簡報指出，在各級選舉委員會男性占 81.56%，女性占 18.44%，為何會產生這麼大的落差?未來的改進作為?
- (二)在宣導部分，除了不分性別進行宣導之外，建議可以針對種族、年齡等多元面向進行宣導。

四、 吳副處長秀貞：

在教育訓練上，中央選舉委員會如何與地方選舉委員會連結?在貴會召開性別平等專案小組會議時，地方選舉委員會是否會列席?地方選委會是否為推動性別平等訂定相關計畫、措施或方案?

柒、 綜合座談(考核委員建議事項)：

一、 楊明磊委員：

- (一)建議貴會在因應業務需求召開會議時，可以適時邀請性別平等專案小組之委員參加，透過他們在專業領域上的觀點，提升貴會業務與性別平等觀念之連結。
- (二)建議在選務講習過程中，增加綜合業務與性別平等的教育訓練，提升選務工作人員對性別平等觀念的認知。
- (三)同時在辦理投開票業務時納入性別平等觀念，以提升投開票所的環境友善程度。舉例而言，在選舉投票日當天，由於適逢假日，經常會是全家人一起前往投開票所投票，貴會可以考量可否在投開票所提供其他的便民服務，如托嬰服務之類。另外，在投開票所提供老花眼鏡服務也可以是一項提升性別平等業務的積極作為。

二、 黃馨慧委員：

- (一)在性別平等政策綱領推動上，貴會依期程填報各項性別平等業務工作，同時依據行政院性別平等處所提之建議，修正規劃重點及目標，

皆符合預期目標及考核指標，值得鼓勵，建議貴會對於推動性別平等業務認真的同仁給予獎勵。

(二)貴會所訂定之性騷申訴及防治要點，其法源依據應增列性騷擾防治法，建議會後增列。

(三)為加強地方選舉委員會推動性別平等業務，包括教育訓練及宣導業務，建議地方選舉委員會應自行訂定相關計畫、措施及計畫方案，提升性別平等的觀念。

三、顧燕翎委員：

在結合民間私部門部分，建議貴單位在委外廠商時，應加強宣導性別平等觀念，同時應擴及不同年齡及族群。

四、吳副處長秀貞：

(一)貴會推動性別平等業務之承辦人員，雖然都是兼辦，但對於性別平等業務內容都有相當的認知，值得肯定。

(二)貴會依選舉期程統計相關性別統計資料，並進一步進行分析，值得肯定，請貴會持續辦理。

捌、散會：上午 12 時 00 分

「104 年行政院所屬機關推動性別平等業務輔導考核」實地考核
出(列)席人員名單

單位	職稱及姓名
考核委員	楊明磊
	黃馨慧
	顧燕翎
行政院性別平等處	吳副處長秀貞
	林科長秋君
	廖科員思雲
	粟科員嘉儀
本會綜合規劃處	高處長美莉
	陳科長怡芬
	徐專員易麟
本會選務處	謝副處長美玲
	林科長惠華
本會法政處	蔡科長金誥
	方專員凌貞
秘書室	蔡主任穎哲
人事室	張主任芳琪
	江專員瑜萍
主計室	王科員若茵
政風室	陳專員依芸

104年性別平等業務實地考核 業務簡報

中央選舉委員會

104年9月3日



中央選舉委員會
Central Election Commission

綱 要

- 壹、基本資料
- 貳、性別平等專案小組運作情形
- 參、性別平等政策綱領辦理情形
- 肆、CEDAW辦理情形
- 伍、性別統計辦理情形
- 陸、性別主流化訓練情形
- 柒、性別平等觀念落實在本會業務情形

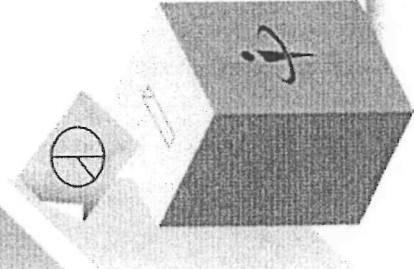

基本資料(1/2)

◆ 本會員工人數統計表

官等 性別	簡任	薦任	委任	其他 (特任)	總計
男	9	13	0	1	23
女	3	19	5	0	27
性別比率	男：75% 女：25%	男： 40.62% 女：	男：0% 女：100%	男：100% 女：0%	男：46% 女：54%
		女： 59.38%			

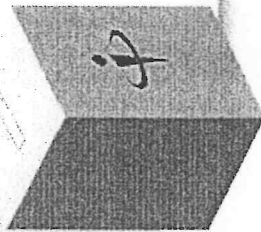

基本資料(2/2)

◆ 組織架構

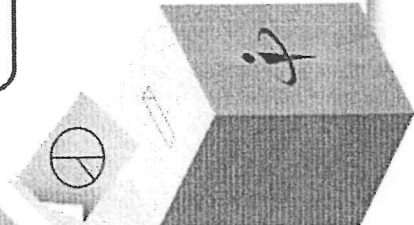
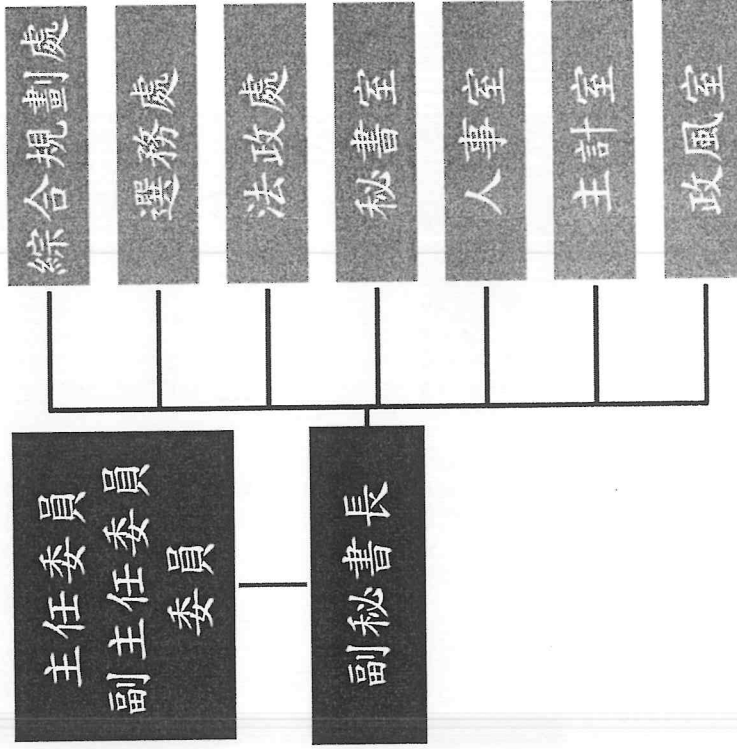
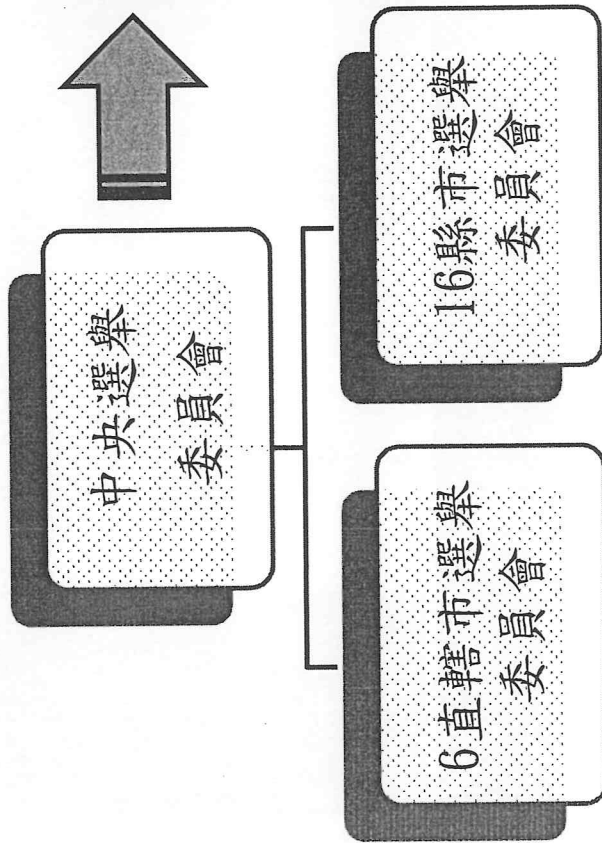

性別平等專案小組運作情形(1/2)

◆ 本專案小組召集人及委員

◆ 104年委員聘(任)期：104年1月21日~106年1月20日

人數	說明
內聘委員 4人	召集人：陳文生副主委 綜合規劃處高美莉處長 選務處莊國祥處長 人事室張芳琪主任
外聘委員 3人	郭玲惠教授(兼任行政院性評委員) 王麗容教授 楊婉瑩教授

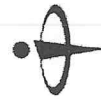
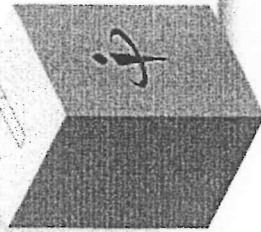

中央選舉委員會
Central Election Commission

性別平等專案小組運作情形(2/2)

專案小組召集人定期召開會議

- 每次會議均由召集人親自主持，且均有2位以上外聘委員出席。
- 每4個月定期召開會議(每年2、6、10月)

專案小組任務

- 性別平等業務之諮詢與規劃
- 檢視性別平等政策綱領執行情形
- 性別平等觀念之宣導與推動
- 落實現職人員性別主流化訓練
- 選舉性別統計之分析與規劃

會議紀錄 公告上網



中央選舉委員會
Central Election Commission

性別平等政策綱領辦理情形

◆ 本案辦理情形皆在每年2、6、10月召開性別平等專案小組時提案討論

各項	目標	具體行動措施
權力、決策與影響力篇	強化性別平等之政策及治理機制 提升女性參與機會，擴大參與管道	強化本會性別平等專案小組運作 一. 降低選舉保證金門檻 二. 降低政黨補助金門檻
人身安全與司法篇	深化性別統計相關資訊，增加政府政策資訊之可及性 消除對婦女的暴力行為與歧視	一. 落實政府資訊公開透明，建立參與平等 二. 重視在地知識，提升政策規劃的適切性 落實職場性騷擾防治工作



中央選舉委員會
Central Election Commission

CEDAW 辦理情形

◆ 本會依規定就主管法規進行檢視，針對有性別統計落差之改進作為如列：

法規名稱	改進措施	成果
投票所開票所監察員推薦及服務規則	一. 敦促各選舉委員會注重性別比例。 二. 監察查之統計表上，將增列性別欄以檢視是否落實。	103年地方公職人員選舉，各投開票所監察員數(包括政黨推薦及選委會遴派)，男性16137人(占50.14%)，女性16044人(占49.86%)，比例趨近1:1。
中央選舉委員會組織法	一. 由於本會主任委員、副主任委員及委員均由行政院長提名經立法院同意後任命。 二. 業請院長於遴選提名本會新任委員人選時，併予考量男、女性委員人數比例。	現任委員共計11人，其中女性委員4人，佔委員人數36.36%，業符合任一性別比例應達三分之一之政策。



CEDAW 辦理情形

法規名稱	改進措施	成果
直轄市縣市選舉委員會組織準則	<p>一、本會所屬選舉委員會人員進用、委員及監察小組委員聘任均依現行規定辦理，進用人員條件無任何關於性別之限制。</p> <p>二、未來進用將注意性別平衡，優先拔擢或聘用少數性別人員。</p>	<p>一、本會所屬選舉委員會職員部分：男性123人(占43.62%)，女性159人(56.38%)，尚屬衡平。</p> <p>二、各級選舉委員會委員部分：男性199人(占81.56%)，女性45人(占18.44%)，女性職員比率較102年度提升4.15%。</p> <p>三、各級選舉委員會監察小組委員部分：103年地方公職人員選舉各級選委會監察小組委員男性468人(占87.64%)，女性66人(占12.36%)；女性所占比例較101年總統、副總統及立法委員選舉提升0.08%。</p>



性別統計辦理情形

- ◇ 依選舉期程公布選舉性別統計，並公告上網
- ◇ 以103年地方公職人員選舉為例，新增下列性別統計：
 - 一. 參選人及當選人性別統計
 - 二. 選舉人性別統計
 - 三. 以婦女保障名額當選人數統計
 - 四. 投票所主任監察員暨監察員性別統計

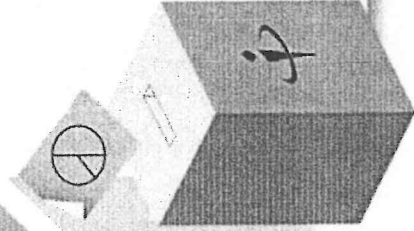

103年地方公職人員選舉-參選人性別統計

◆ 參選比率

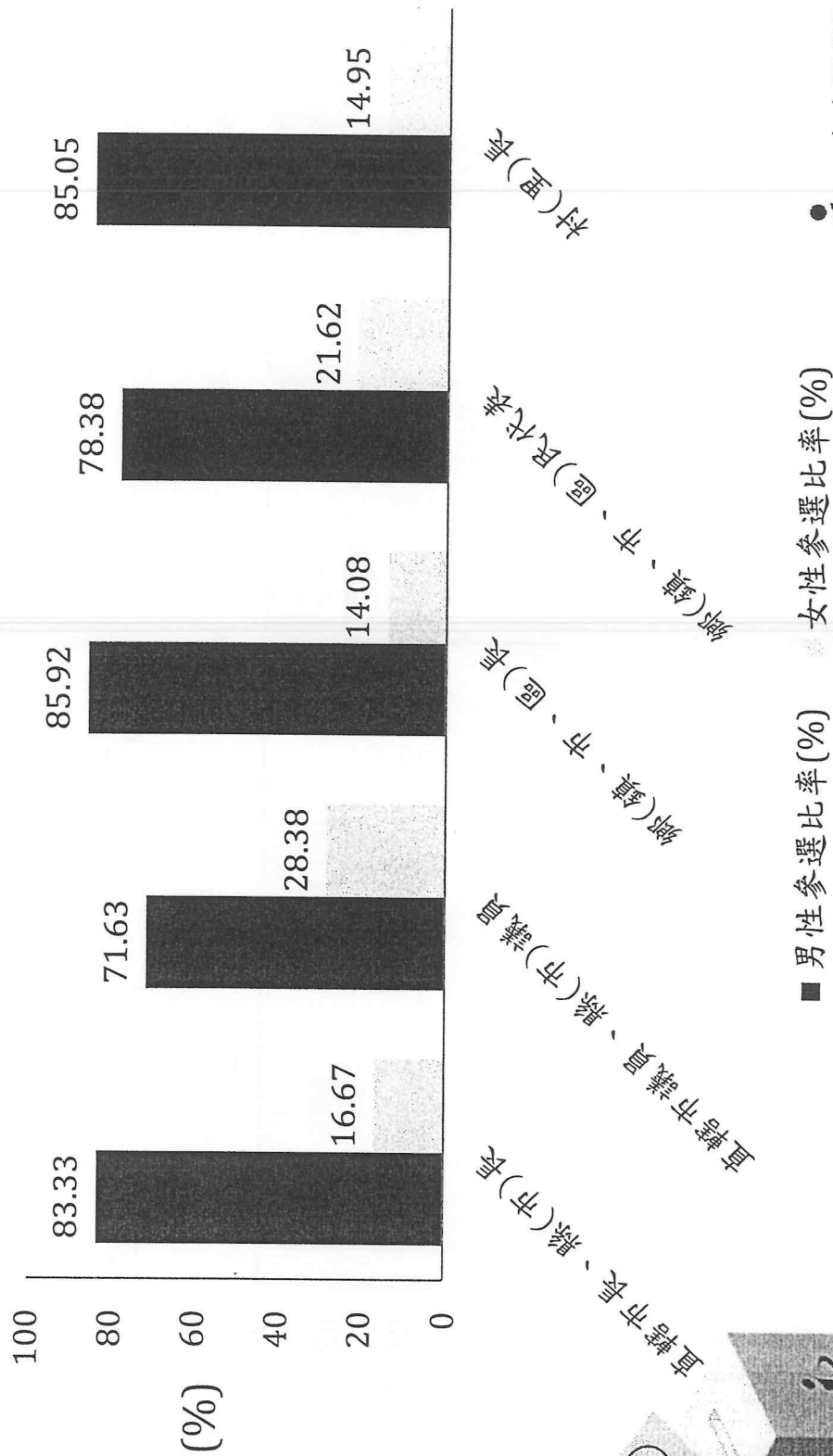

103年地方公職人員選舉-當選人之性別統計

當選比率

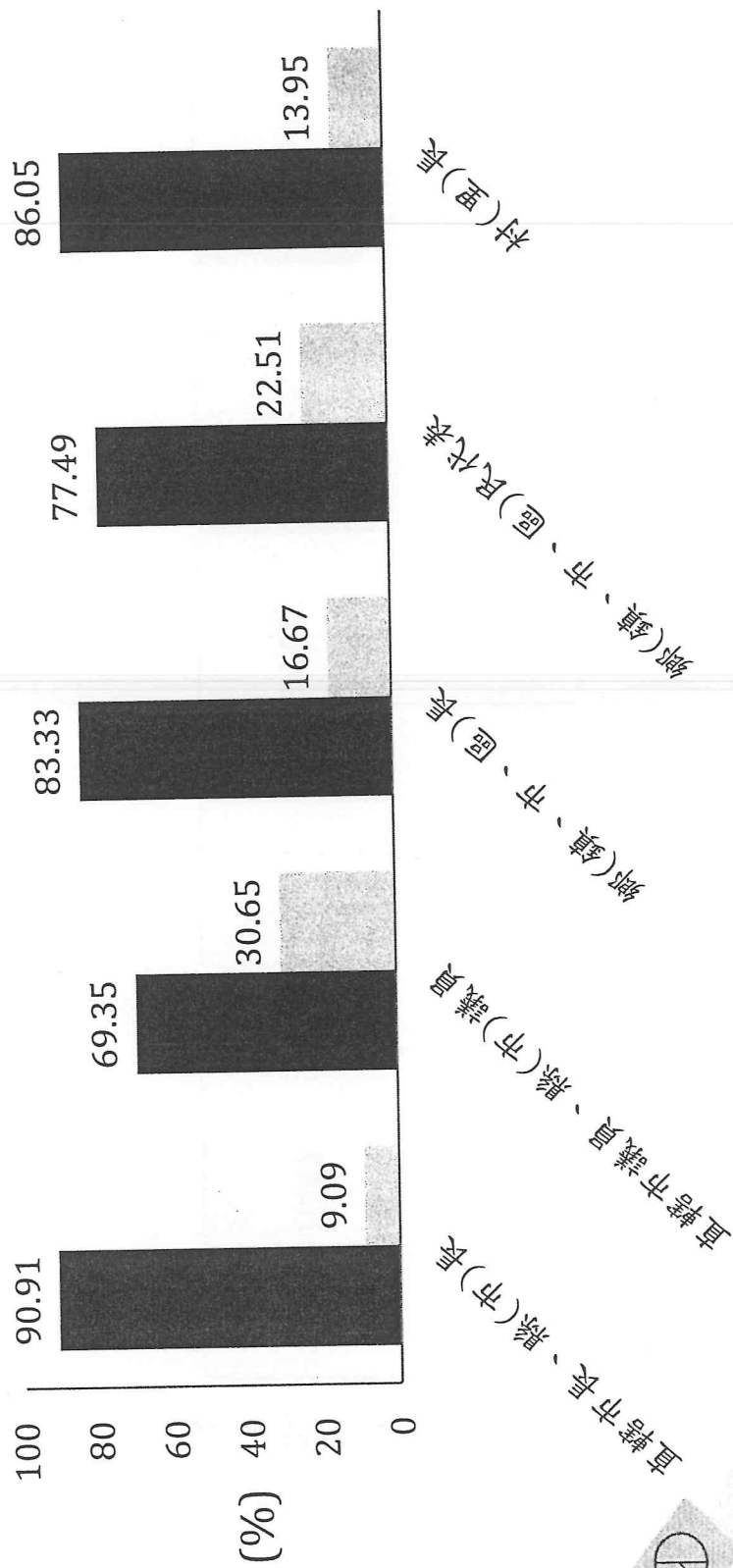

■ 男性當選比率(%)

■ 女性當選比率(%)



中央選舉委員會
Central Election Commission

103年地方公職人員選舉-選舉人性別統計(整體)

◆ 選舉人性別投票統計

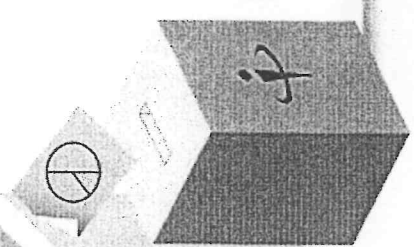
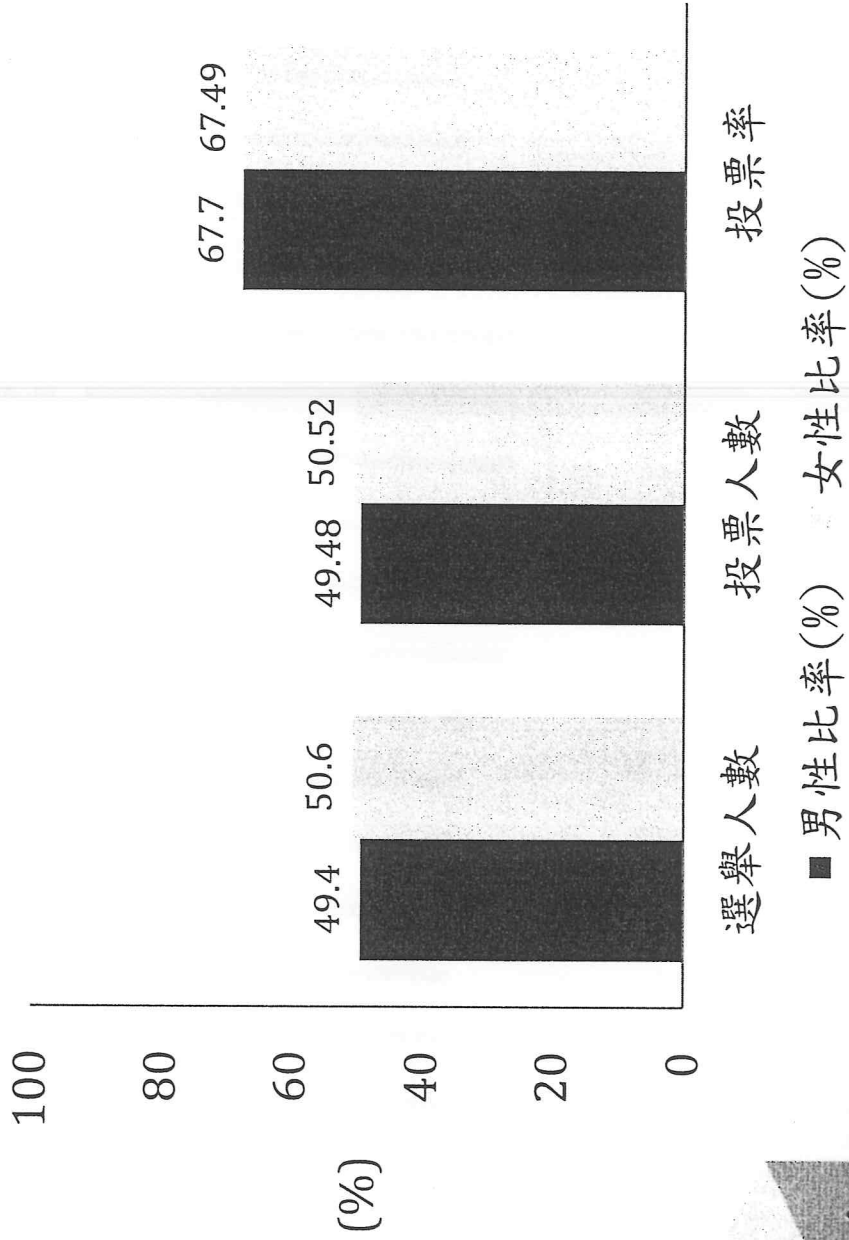

103年地方公職人員選舉-選舉人性別統計(各縣市)

◆ 投票比率

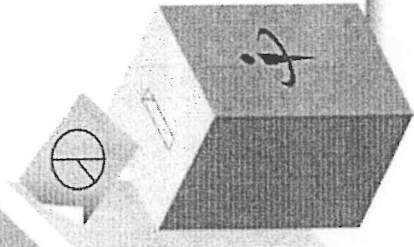
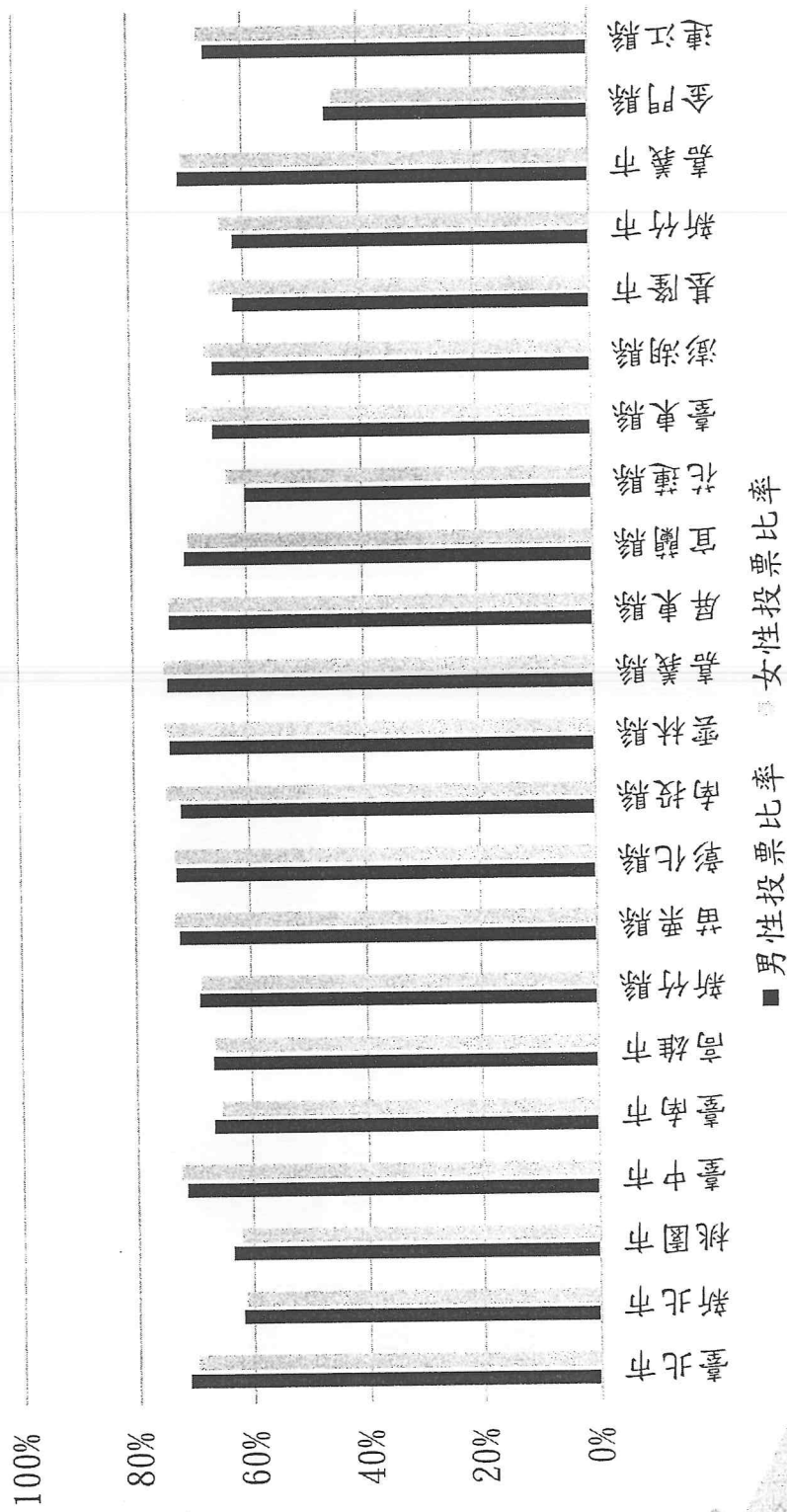

103年地方公職人員選舉-以婦女保障名額當選人數統計

直轄市議員、縣(市)議員選舉

直轄市、 縣(市)	議員 總人數	女性議員 人數	以婦女保障名額 當選者人數
總計	907	278	9
女性議員佔議員總人數比率 (女性議員人數/議員總人數)			30.65%
以婦女保障名額當選者佔女性議員比率 (以婦女保障名額當選者人數/女性議員人數)			3.24%
以婦女保障名額當選者佔議員總人數比率 (以婦女保障名額當選者人數/議員總人數)			0.99%



103年地方公職人員選舉-投開票所主任監察員暨監察員性別統計

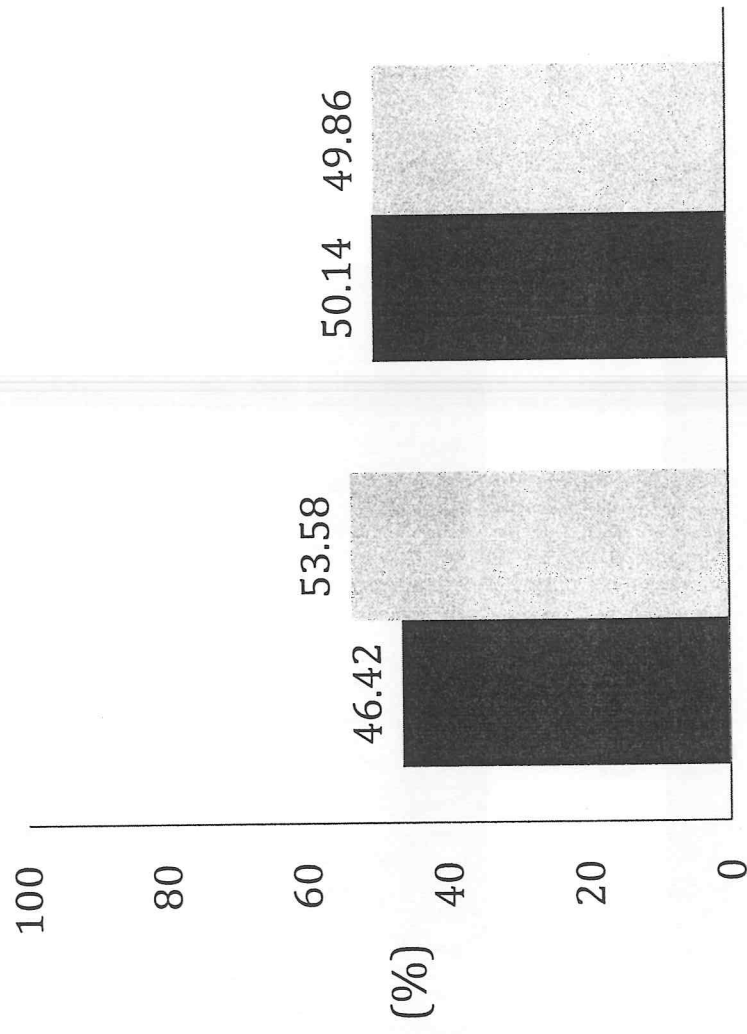

主任監察員數
 監察員數
 ■ 男性比率(%)
 ■ 女性比率(%)

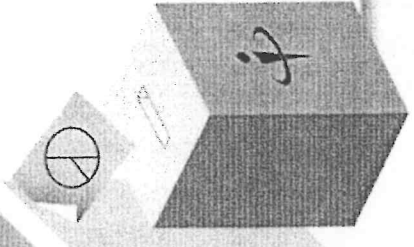

性別主流化訓練情形

◆ 性別主流化訓練課程之參訓率達82.69%

本會主辦

- 103年7月22日舉辦「性別意識的建構-談職場性別文化」(含CEDAW宣導)-王麗容教授主講。
- 104年7月28日舉辦「從身邊小故事談性別主流化」-郭玲惠教授主講。

跨機關合辦

- 本會與中央聯合辦公大樓共同辦理學習列車之「性別主流化」相關課程，分別在103年及104年(截至9月)各舉辦6場次及5場次。

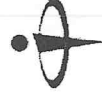

中央選舉委員會
Central Election Commission

落實在本會業務情形(1/6)

◇ 降低政黨補助金分配門檻及選舉保證金門檻

◇ 政黨補助金分配門檻

104年2月4日修正公布公職人員選舉罷免法第43條，業將政黨競選費用補助分配門檻由5%降為3.5%。

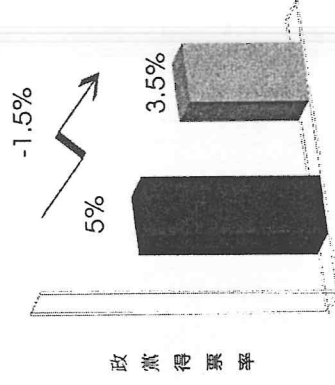

政黨補助金分配門檻

◇ 選舉保證金分配門檻

有關第9屆立法委員選舉候選人保證金數額之訂定，依法係屬本會權責，將審慎研訂。



中央選舉委員會
Central Election Commission

落實在本會業務情形(2/6)

◆ 促進選舉人不分性別，都能平等參與選舉

◆ 依選舉期程訂宣導計畫

◆ 以103年地方公職人員選舉為例

電視宣導

- 製作「踴躍投票」、「宣導政黨票」及「反賄選」宣導短片
- 在全國無線及有線台播出

廣播宣導

- 製作「踴躍投票」及「反賄選」廣播帶各1支
- 共計播出3,462檔

網路宣導

- 於網路平台，包括Yahoo、Facebook、Youtube、UDN、Google等進行宣導
- 實際曝光人數約有4,881萬人次

海報

- 製作「踴躍投票」及「禁帶手機」宣導海報
- 張貼在全國1萬5,559投開票所

報紙

- 呼籲選民於投票當天攜帶國民身分證、印章及投票通知單，並注意不可攜帶手機進入投開票所
- 刊登在中國時報、聯合報、蘋果日報及自由時報

燈箱

- 製作「踴躍投票」燈箱廣告
- 刊登在桃園機場、小港機場

落實在本會業務情形(3/6)

◆ 針對選舉性別統計資料進行分析，並提報本會性別平等專案小組討論

◆ 依據最近一次性別平等專案小組決議，針對歷年立法委員及地方選舉有關婦女保障名額部分，分別就法律及統計資料等面向進行分析討論。



落實在本會業務情形(4/6)

◆ 委員會成員任一性別比例達三分之一以上

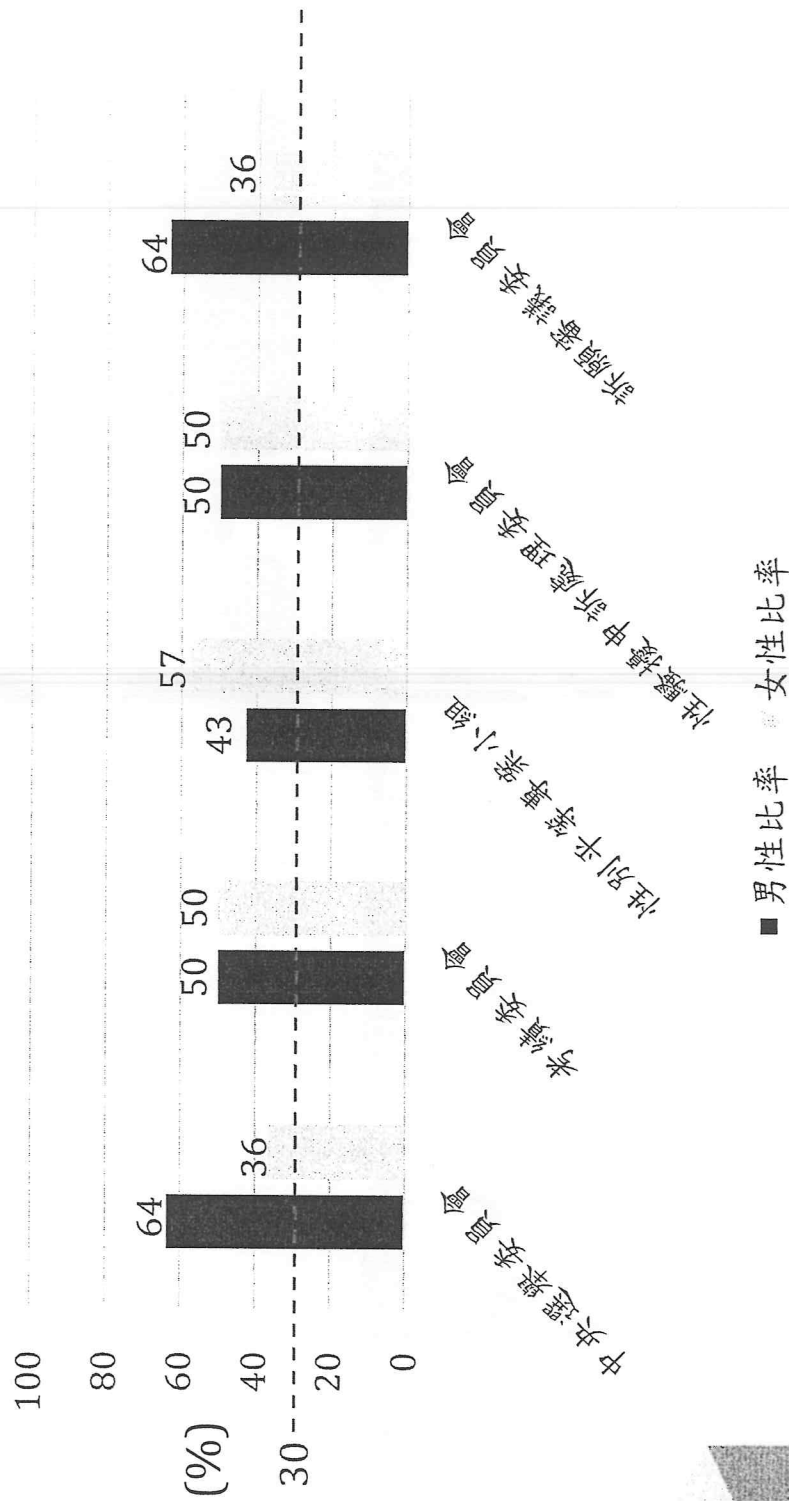

落實在本會業務情形(5/6)

◆ 性別歧視申訴處理

◆ 本會訂有性騷擾防治申訴及處理要點

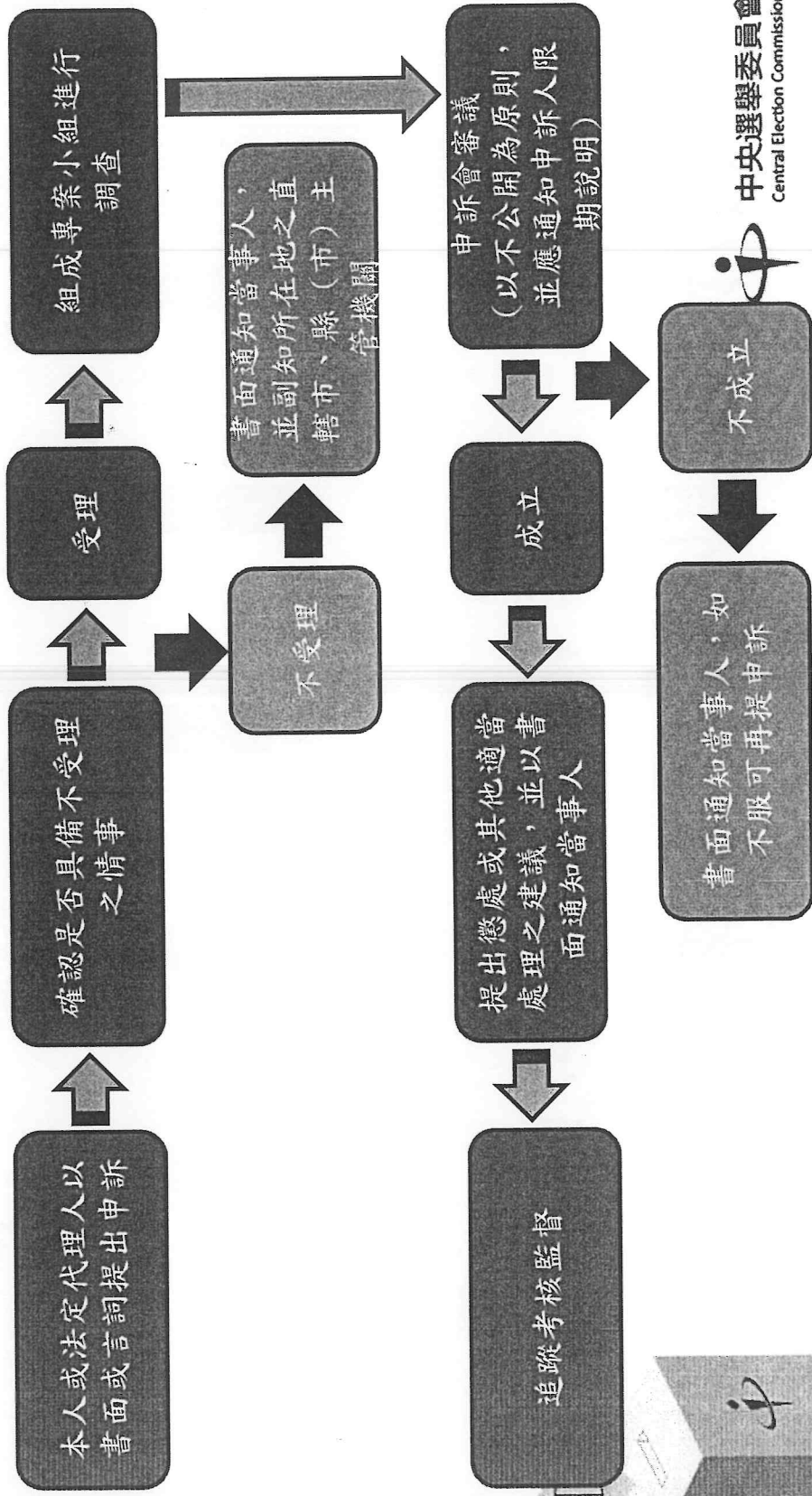

落實在本會業務情形(6/6)

◆ 促進國際交流

◆ 德國KAS基金會在華舉辦「亞洲女性國會議員會議」，期間拜訪本會，雙方就選舉中女性保障議題及我國婦女參政情形熱烈討論，彼此交換意見。



中央選舉委員會
Central Election Commission

